

RZUT PARTERU

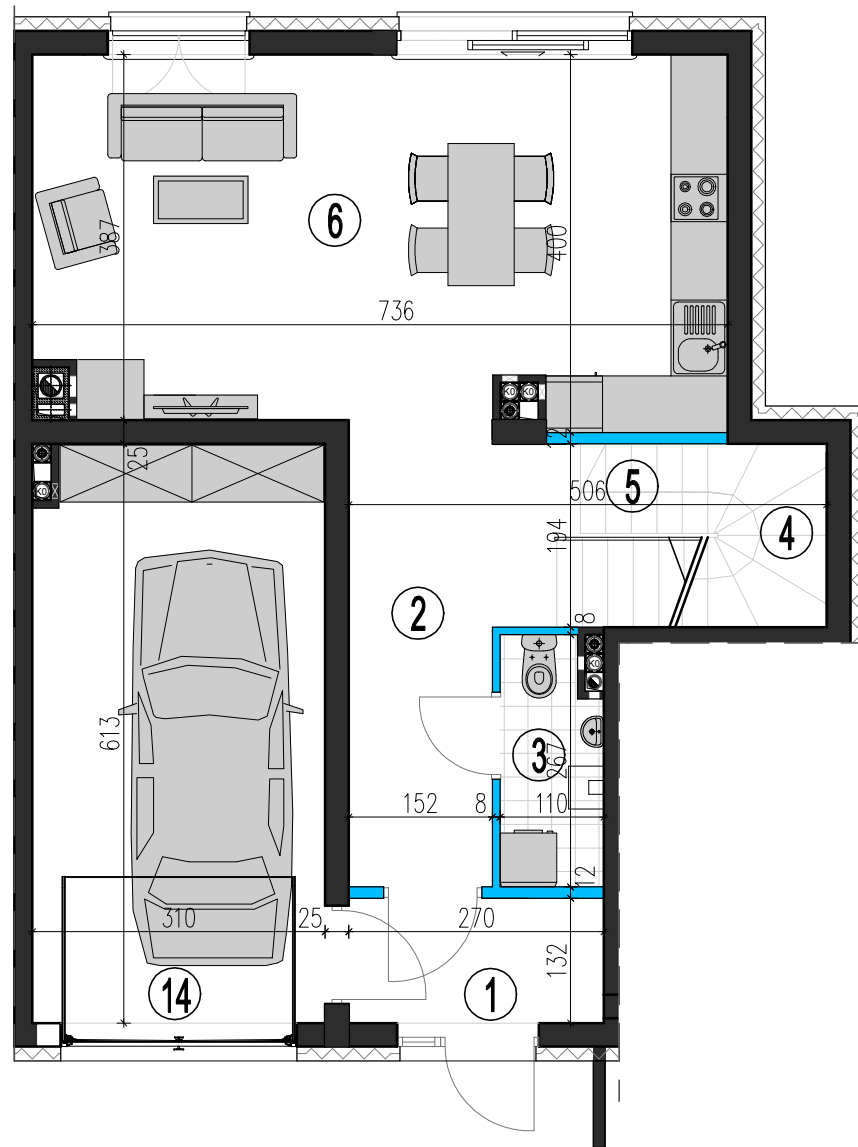

RZUT I PIĘTRA

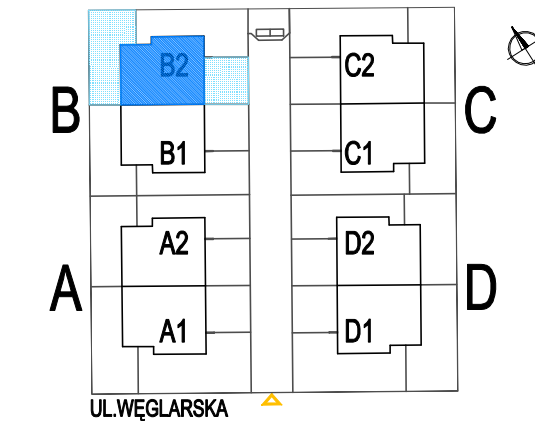
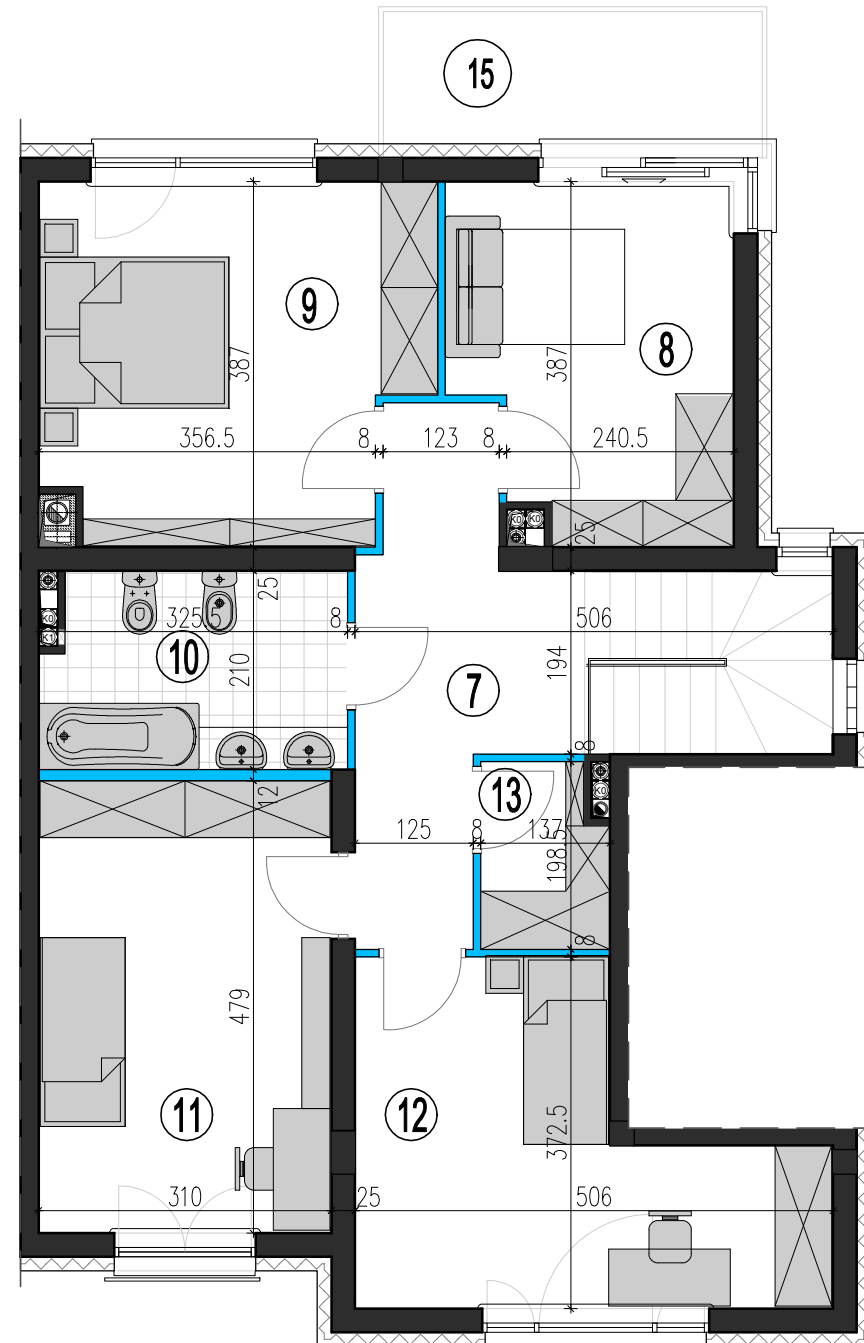

PARTER

①	WIATROLAP	3,6m ²
②	HALL	9,3m ²
③	WC	2,7m ²
④	KL. SCHODOWA	5,1m ²
⑤	SCHOWEK	1,3m ²
⑥	POKÓJ DZIENNY + aneks kuchenny	28,2m ²

PIĘTRO

⑦	HALL	9,6m ²
⑧	POKÓJ 1	10,6m ²
⑨	POKÓJ 2	15,0m ²
⑩	ŁAZIENKA	6,6m ²
⑪	POKÓJ 3	14,8m ²
⑫	POKÓJ 4	14,1m ²
⑬	SCHOWEK	2,5m ²

POW. POMIESZCZEŃ **123,4 m²**

⑭ GARAŻ 18,8m²

⑮ BALKON 6,3m²

POW. UŻYTKOWA **123,24m²**
wg normy PN-ISO 9836:

PRZYNALEŻNY OGRÓDEK ok.98,3m²

podana powyżej powierzchnia pomieszczeń została zwymiarowana bez tynków - suma tych powierzchni nie stanowi powierzchni użytkowej mieszkania

LEGENDA:

- ściana z możliwością rozbiórki
- ściana nierozbieralna
- ⊕ pion kanalizacyjny

KONDYGNACJA	0 i 1
NR LOKALU	B2
TYP	5PK

UWAGI:

- Podane powierzchnie i wymiary mogą ulec niewielkim zmianom wynikającym z realizacji obiektu.
- Aranżacja pomieszczeń w mieszkaniu jest przykładowa.
- Wyposażenie przedstawione tylko w celach prezentacji, nie stanowi zobowiązania umownego.
- Wygląd budynku, jego części oraz zagospodarowanie terenu mogą nieznacznie ulec zmianie na etapie realizacji obiektu. Zmianie natomiast nie ulegną istotne cechy świadczenia oraz funkcjonalność budynku.